



YANMAR

V120

CARGADORA DE RUEDAS



Peso operativo

7 000 kg

Motor

Deutz TCD 3.6 L4 EU Fase V

Potencia neta

74,4 kw (101 CV)

Capacidad del cazo

1,2 – 1,8 m³

Dirección

Articulada

POTENCIA, RENDIMIENTO Y FIABILIDAD: LA COMBINACIÓN PERFECTA





DIRECCIÓN ARTICULADA

El modelo V120, diseñado para destacar, incluye dirección articulada y oscilación de eje trasero. Esto permite un funcionamiento preciso de la máquina y garantiza un radio de giro corto —algo enormemente ventajoso al cambiar accesorios. Los operarios se benefician de una estabilidad impresionante, una fiabilidad líder en su clase y una comodidad sin parangón.



CONTROL UNICO PARA EL OPERADOR

Gracias al sistema de funcionamiento patentado Smart Control de Yanmar, los operarios pueden adaptar la potencia de la excavadora a las exigencias de un lugar de trabajo específico. Esta capacidad aumenta la productividad, mejora aún más la duración del ciclo y garantiza un rendimiento líder en su clase.



MOTOR DE ÚLTIMA GENERACIÓN

El modelo V120, impulsado por un motor diésel con turbocompresor de cuatro cilindros que cumple la normativa Fase V y equipado con un intercambiador térmico y filtro de partículas diésel (DPF, en inglés), establece las normas de consumo eficiente de combustible y de funcionamiento respetuoso con el medioambiente. La tecnología common rail y la funcionalidad de inyección directa maximizan el rendimiento y le otorgan el control total al operario.



CARGA ÓPTIMA

El modelo V120, con cinemática paralela de vanguardia, se puede cargar de manera rápida y precisa sin necesidad de ajustar constantemente el ángulo de carga.



MANEJO SENCILLO

Gracias a sus joysticks multifuncionales, al control con los dedos y a Smart Control, los operarios se benefician de un control de la máquina preciso, productivo, sencillo y gratificante: el compañero perfecto de la productividad.



CABINA CÓMODA

La cabina del V120, diseñada pensando continuamente en el operario, es espaciosa y cómoda. La distribución ergonómica de los controles, la visibilidad líder en su clase y las pantallas de visualización de última generación crean el entorno perfecto para un funcionamiento productivo y seguro.



MANTENIMIENTO SENCILLO

Su gran capó ofrece fácil acceso a todos los elementos principales de mantenimiento. El ingenioso diseño permite llevar a cabo el mantenimiento diario a nivel del suelo, lo que garantiza una seguridad máxima y reduce el coste total de adquisición.



CAMBIO RÁPIDO DE ACCESORIOS

Gracias a su rápido y poderoso sistema de enganche rápido a dos manos, los operarios pueden cambiar los accesorios directamente desde la cabina. Esto no solo ahorra tiempo, sino que también mejora aún más la seguridad en la zona de trabajo.

PRODUCTIVIDAD INCOMPARABLE



El modelo V120, la combinación perfecta entre potencia y rendimiento, adopta tecnologías de nueva generación para maximizar la productividad y minimizar el impacto medioambiental. Gracias a su diseño enfocado en el operario, supera todas las expectativas – independientemente del terreno o la aplicación.



DISEÑO COMPACTO

Con una altura de 2780 mm, un ancho de 2100 mm (cuchara incluida), un largo de 5480 mm y un radio de giro (círculo de giro) de 2155 mm, el modelo V120 es compacto y versátil y ofrece un alto nivel de maniobrabilidad.

DIRECCIÓN ARTICULADA CON EJES TRASEROS OSCILANTES

El modelo V120, perfecto para su uso en lugares de trabajo urbanos de tamaño reducido, donde el espacio es realmente valioso, se ha diseñado para ofrecer una maniobrabilidad inigualable. La dirección articulada permite acercar la cuchara a la carga en línea recta, incluso con el ángulo de giro máximo (40), lo que aumenta aún más la productividad, en especial al recoger palés o colocar cargas.

El eje trasero oscilante presenta un ángulo de rotación de 8° y garantiza que las cuatro ruedas permanezcan en contacto con el suelo, incluso al trabajar sobre un terreno desnivelado. Esto significa que el peso de la máquina se mueve en la misma dirección que la cuchara, lo que aumenta la presión sobre el suelo en marcha atrás.

BASTIDOR ELEVADOR

CINEMÁTICA PARALELA

Al adoptar el sistema de cinemática paralela de última generación de Yanmar, los operarios pueden levantar una carga de manera rápida y precisa sin tener que ajustar el ángulo de carga. Esto permite al operario centrarse en su trabajo, por lo que mejora la productividad y aumenta la seguridad en la zona de trabajo. Esto es especialmente útil al cargar y descargar la segunda fila de un camión. El ingenioso diseño garantiza que la palanca de control basculante no choque con el cuerpo del camión, lo que mejora la eficiencia y aumenta la productividad.



ENGANCHE HIDRÁULICO RÁPIDO

Gracias al sencillo sistema de enganche rápido de Yanmar, los operarios pueden cambiar las herramientas directamente desde la cabina. Además, el funcionamiento a dos manos permite cambios de accesorios rápidos y fluidos.



LÍNEA ELÉCTRICA



BENEFÍCIESE DE LA NUEVA TECNOLOGÍA DE MOTOR

El modelo V120 incluye un motor diésel de alta eficiencia, que ofrece una potencia y un rendimiento impresionantes a la vez que cumple con las normas sobre emisiones de Fase V de la UE. El motor, que logra una reducción considerable de emisiones de partículas, tiene un bajo impacto medioambiental.

BAJAS EMISIONES, GRAN AHORRO DE COMBUSTIBLE

- + El motor de Fase V de la UE ofrece un rendimiento incomparable y logra un ahorro de combustible impresionante
- + Viene equipado con un filtro de partículas diésel (DPF, en inglés) de serie, por lo que los operarios pueden beneficiarse de costes de mantenimiento más bajos
- + El tratamiento posterior de gases de escape mejorado, que incluye sistemas de inyección/combustión optimizados y un catalizador de oxidación diésel (DOC, en inglés), reduce las emisiones de contaminantes en un 90 %
- + El módulo de reducción catalítica selectiva (SCR) garantiza que la cantidad y las proporciones correctas de AdBlue para descomponer los NOx en agua y nitrógeno no tóxico.

TRANSMISIÓN HIDROSTÁTICA

La transmisión hidrostática de alta presión garantiza la máxima productividad gracias a la tecnología de accionamiento hidrostático, que ofrece un suministro de energía fluido sin interrupciones de tracción innecesarias.

SISTEMA HIDRÁULICO DE FUNCIONAMIENTO

El sistema hidráulico de funcionamiento (tercera sección) funciona de manera completamente independiente al sistema hidráulico de transmisión. Esto permite un funcionamiento eficaz del acoplador rápido hidráulico y de los accesorios de trabajo.

Además, un circuito de control adicional (cuarta sección) maneja accesorios especiales, lo que requiere flujo de aceite hidráulico (opcional) y está disponible con una función de alto flujo (opcional).

El circuito de aceite con control termostático garantiza que se alcance rápidamente la temperatura óptima del aceite, al tiempo que se evita que se sobrecaliente. Un filtro de retorno, instalado en el tanque de aceite, permite reemplazar con facilidad los componentes del filtro.



BLOQUEO AUTOMÁTICO DEL DIFERENCIAL

El modelo V120 está equipado con tracción permanente en todas sus ruedas y diferencial autobloqueante automático en los ejes delanteros y traseros (35 % de esfuerzo de bloqueo). Esto ofrece una excelente tracción durante el desplazamiento y es perfecto para la carga de la cuchara.

CONTROL DE SUSPENSIÓN DE DESPLAZAMIENTO

La función de control de suspensión de desplazamiento de Yanmar usa un acumulador para lograr el efecto de suspensión en el cilindro de la pluma. El sistema mejora la facilidad de conducción en suelos desnivelados o al desplazarse a gran velocidad, y mejora aún más la comodidad del operario.

FUERZA DE TRACCIÓN

Gracias a la adición de la transmisión hidrostática, los operarios se benefician de un control de la máquina fluido y de una potencia impresionante. La alta fuerza de tracción de las llantas garantiza labores de empuje y excavación efectivas, así como un buen rendimiento en desplazamiento (incluso en pendientes pronunciadas).

FACILIDAD DE USO

SISTEMA OPERATIVO SMART CONTROL

Todas las cargadoras de ruedas líderes en su sector de Yanmar incluyen la tecnología de funcionamiento Smart Control. Este sistema patentado ofrece un control de la máquina rápido e intuitivo, al tiempo que mejora las capacidades de supervisión. Entre sus funciones clave se encuentran:

- + Una pantalla de 3,5 pulgadas que muestra los datos del motor y de rendimiento
- + Mandos ergonómicos con una guía de menú inspirada en los teléfonos inteligentes
- + Control pleno del tercer y cuarto circuito hidráulico proporcional eléctrico
- + Configuración personalizada para adaptarse a los requisitos del conductor

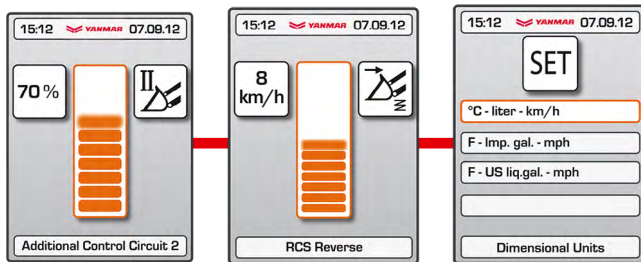

Ajuste proporcional eléctrico del rendimiento hidráulico del tercer circuito

Activación de la función de control del movimiento a una velocidad específica

Elección de unidades de medida por país



TECLADO DE GRANDES

DIMENSIONES

El modelo V120 incluye un filtro de partículas diésel (DPF, en inglés) de serie, que ayuda a mejorar el consumo de combustible y ahorra en costes de mantenimiento.



COLUMNA DE DIRECCIÓN AJUSTABLE

La columna de dirección ajustable forma parte del equipo de serie de la máquina. Mejora la comodidad del operario y facilita la entrada y la salida de la cabina por ambos lados.

COMODIDAD



La cabina con certificación ROPS y FOPS, que establece los estándares de comodidad y productividad, presenta una tecnología de amortiguación de la vibración y el ruido de última generación.

VISIBILIDAD IMPRESIONANTE

Gracias a las grandes ventanas y al diseño ergonómico de la cabina, los operarios se benefician de una visibilidad excelente, tanto del lugar de trabajo como de los accesorios de la cargadora.

SEGUNDA PUERTA

- + Ventilación excelente
- + Acceso por ambos lados
- + Fácil de limpiar
- + Visibilidad mejorada, incluso a nivel del suelo



ASIENTO COMPLETAMENTE AJUSTABLE

El modelo V120, diseñado para priorizar la comodidad del operario, incluye un asiento completamente ajustable con peso y suspensión hidráulicos.

CONTROL EN LA PUNTA DE LOS DEDOS

El control en la punta de los dedos permite al operario regular con precisión el flujo de aceite (de cero al máximo), al tiempo que se logra la activación proporcional eléctrica de las funciones hidráulicas gracias a la ruedecilla del joystick. Estos pequeños detalles mejoran aún más la comodidad del operario y maximizan la productividad.

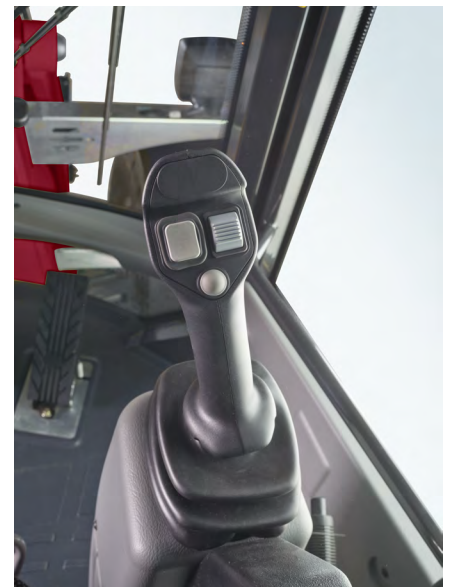

RENDIMIENTO



VELOCIDAD DE DESPLAZAMIENTO

El mecanismo de transmisión hidrostática, que funciona en circuito cerrado, ofrece una potencia impresionante al tiempo que mantiene bajo el consumo de combustible. Si bien el modelo estándar puede alcanzar velocidades de hasta 20 km/h por carretera, la opción de alta velocidad alcanza velocidades de hasta 36 km/h.



PEDAL DE FRENO DE AVANCE LENTO

El modelo V120 incluye un pedal de freno de avance lento que permite ajustar el rendimiento hidráulico. El operario puede adaptar la potencia entre la transmisión y el sistema hidráulico de funcionamiento, lo que permite una velocidad de desplazamiento baja, pero rpm del motor altas. Esta función mejora la duración del ciclo de carga y excavación, al tiempo que evita el giro de las ruedas y minimiza el desgaste de los neumáticos.



MANTENIMIENTO VIABLE

El gran capó brinda fácil acceso a todos los elementos principales de mantenimiento, lo que ayuda a mejorar la velocidad de las labores de mantenimiento y reduce el coste total de adquisición. Las tareas diarias se pueden realizar rápida y fácilmente a nivel del suelo: máxima seguridad en la zona de trabajo.



INTERRUPTOR DE BATERÍA PRINCIPAL

Sencillo y seguro estando de pie junto a la cabina.

POLOS DE BATERÍA SEPARADOS

Disponible como opción; permite volver a arrancar de manera sencilla gracias al acceso libre bajo el capó.

CABLEADO DE LA CABINA

Ingenioso diseño que permite la desconexión sencilla de líneas eléctricas al desmontar la cabina.



ADAPTADO A SU TRABAJO



PAQUETE DE PROTECCIÓN PARA CONDICIONES ADVERSAS

- + Revestimiento especial
- + Barras del pistón para cilindros de dirección, elevación e inclinación con revestimiento de cromo/níquel (en lugar del revestimiento estándar de cromo)

BRAZO ELEVADOR

- + Válvulas de explosión para cilindros de elevación e inclinación

SISTEMA HIDRÁULICO

- + Cuarto circuito de control hidráulico
- + Aceite hidráulico biodegradable
- + Válvula de alivio de presión
- + Amortiguadores hidráulicos

PERMISO DE CARRETERA

El modelo V120 puede conducirse por carretera y se puede usar con un dispositivo de remolque opcional, como un vehículo tractor.

CABINA

- + Kit de modificación FOPS II (protección contra caída de objetos)
- + Espejo externo calefactado
- + Calentamiento de diésel complementario (independiente del motor) con sistema de circulación
- + Ventana corrediza en el lateral derecho
- + Aire acondicionado
- + Luces de trabajo LED delante y detrás
- + Cargador USB

MANTENIMIENTO

- + Lubricación central
- + Bomba de repostaje eléctrica

FUNCIONAMIENTO

- + Señal de marcha atrás
- + Inmovilizador electrónico
- + Marcha ultralenta

DIMENSIONES

CUCHARA DE USO GENERAL

Capacidad de conformidad con la ISO 7546 : 1.20 m³
Densidad máx. del material : 1.8 t/m³

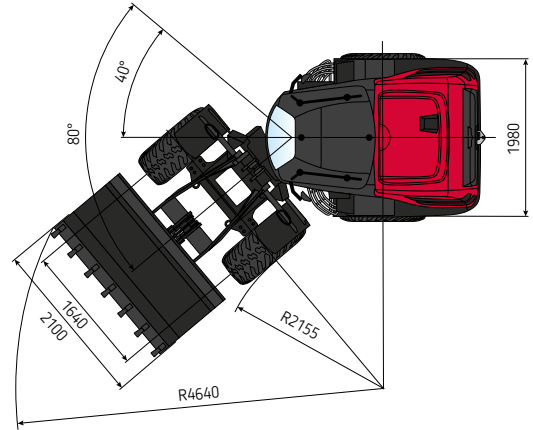
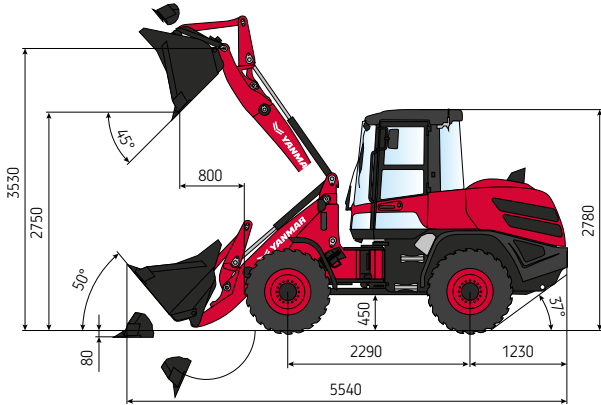

ACCESORIO DE CARRETILLA ELEVADORA

Carga en funcionamiento sobre recorrido total de elevación : 2900 (3100*) kg
Carga en funcionamiento en posición de transporte : 3500* kg
*Incluye peso de eje trasero

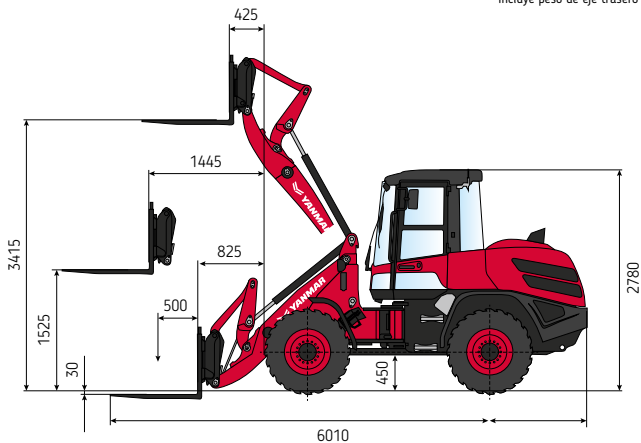

CUCHARA MULTIUSOS

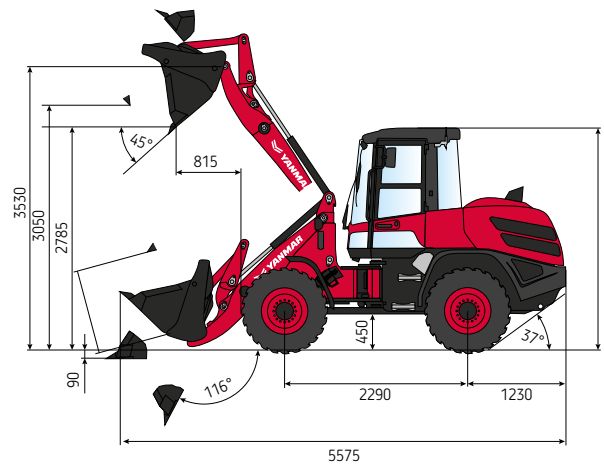

Longitud total	5 480 mm
Distancia entre ejes	2 290 mm
Altura total	2 780 mm
Distancia hasta el suelo (bajo eje cardan)	460 mm
Ancho general (fuera de los neumáticos/la cuchara)	2 100 mm / 1 980 mm
Altura de descarga (sin dientes)	2 680 mm
Alcance de descarga (sin dientes)	790 mm
Altura máxima del eje de articulación	3 520 mm
Altura de elevación máxima	3 365 mm
Profundidad de excavación	70 mm
Ángulo de inclinación posterior (en posición de desplazamiento), grados	50°
Ángulo de descarga, grados	45°
Ángulo de articulación, grados	40°
Radio de giro (círculo de oruga, círculo de cuchara)	2 155 mm / 4 680 mm

ESPECIFICACIONES

EQUIPAMIENTO DE SERIE

[MOTOR]

Fabricante, modelo	Deutz TCD 3.6 L4 EU
Tipo	Motor turbodiésel de cuatro cilindros con intercambiador térmico de Fase V de la UE, EPA de EE. UU, grado 4
Combustión	Ciclo de 4 cilindros, inyección common rail
Número de cilindros	4 en línea
Cilindrada	3600 m ³
Potencia neta	2000 rpm, 74,4 kW (101 cv)
Par motor máximo	410 Nm a 1600 rpm (69 kW)
Sistema de refrigeración	Agua
Protección para turbina	

[SISTEMA ELÉCTRICO]

Tensión nominal	12 V
Batería	12 V / 100 Ah
Generador	14 V / 95 A
Motor de arranque	12 V / 2,6 kW
Ayuda de arranque en frío	Bujías incandescentes 12V
Interruptor de batería principal	

[SISTEMA HIDRÁULICO]

Sistema hidráulico de desplazamiento: circuito cerrado, independiente de sistema de funcionamiento hidráulico.

Capacidad máxima de la bomba	166 L/min
Presión de desplazamiento máxima	440 bar
Sistema hidráulico de funcionamiento: bomba de engranajes mediante bomba de desplazamiento variable.	
Capacidad máxima de la bomba	81 L/min
Presión de funcionamiento máxima	250 bar

El circuito de aceite con control termostático garantiza que se alcance rápidamente la temperatura del aceite y evita que se sobrecaliente. Con filtro de retorno instalado en el tanque de aceite que permite una sustitución de componentes del filtro respetuosa con el medioambiente.

[CABINA]

Cabina de acero con visión completa flexiblemente montada, con certificación ROPS (conforme a la ISO 3471) y FOPS (conforme a la EN ISO 3449), solo con rejilla de techo (opción).

La cabina del conductor está equipada con:

2 puertas, espejos externos plegables y articulados 180°.

Limpiaparabrisas eléctrico con interruptor de intervalo.

Sistema de lavado, delantero y trasero.

Cristal de seguridad panorámico tintado en bronce con protección solar.

2 proyectores de iluminación LED de trabajo delanteros.

Calefacción de cabina mediante intercambiador de calor con refrigerante con ventilador de calefacción de 3 pasos (cambio de aire fresco a recirculación de aire), 2 orificios de ventilación para la parte delantera del parabrisas, para el hueco para los pies y para las ventanas traseras;

Eliminador de escarcha de la ventana delantera y trasera.

Forro de insonorizado.

[EJES]

Delantero: eje motriz final planetario rígido, freno de discos de montaje central. Diferencial autobloqueante límite del 45 %.

Trasero: eje motriz final planetario oscilante, ángulo oscilante

8°

ESPECIFICACIONES

[CHASIS INFERIOR Y NEUMÁTICOS]

Ejes delanteros: eje motriz final planetario rígido, freno de discos de montaje central. Diferencial autobloqueante límite del 45 %

Ejes traseros: eje motriz final planetario oscilante, ángulo oscilante. Ángulo de oscilación $\pm 8^\circ$

Neumáticos: 405/70 R20 estándar

[FRENOS]

Freno de discos de montaje central accionado hidráulicamente, con acción sobre las 4 ruedas mediante tracción en las 4 ruedas.

Freno adicional: hidrostático mediante mecanismo de transmisión de circuito cerrado

Freno adicional (solo versión de alta velocidad): freno de acumulador de bomba hidráulica, con acción en frenos multidisco bañados en aceite del eje posterior.

Freno auxiliar: mecanismo de transmisión hidrostática en circuito cerrado que actúa como freno auxiliar sin desgaste

Freno de estacionamiento: freno accionado por muelle hidráulico, accionamiento eléctrico

[RENDIMIENTO]

Accionamiento hidrostático, circuito cerrado, independiente de sistema hidráulico de cargadora. Optimización y ajuste automáticos de la fuerza propulsora y la velocidad. El mecanismo de transmisión en circuito cerrado actúa adicionalmente como freno auxiliar sin desgaste. Regulación continua de la velocidad en marcha normal y marcha atrás. Transmisión en cuatro ruedas mediante conexión de eje propulsor. Pedal de freno de avance lento para una conducción sensible y parada con velocidades de motor altas.

Rango de velocidad de desplazamiento	0-20 km/h
Carga de basculación estática (recta/giro completo)	5 000 kg / 4 400 kg
Fuerza de arranque máxima (según ISO 6015)	59 kN
Fuerza de excavación máxima (según ISO 6015)	55 kN
Trepabilidad	1,20 m ³
Nivel de ruido (LpA/LwA)	102 dB

[SEGURIDAD]

Dirección articulada completamente controlada de modo hidráulico

Ángulo de dirección máximo 40°

Asiento del conductor MSG85 con suspensión hidráulica, peso ajustable, ajuste de altura y longitudinal, y cinturón de seguridad abdominal de acuerdo con las normas ISO 7096 e ISO 6683

Espejos de visión trasera plegables

Diferencial autobloqueante del 45 % en eje delantero y trasero

Pedal de freno de avance lento

[VALORES DE VIBRACIÓN [DE ACUERDO CON LAS DIRECTIVAS 2006/42/CE Y EN474]]

Valores efectivos de aceleración para el cuerpo completo	0.5 m/s ²
Valores efectivos de aceleración inferiores para brazo y mano	2.5 m/s ²

[CAPACIDADES]

Depósito completo	110 l
Aceite de motor	8 l
Depósito hidráulico	93 l
Depósito AdBlue	10 l

[OTROS]

Visualización multifunción/Smart Control: el conductor puede ajustar la máquina para que se adapte exactamente al entorno, al funcionamiento y a exigencias específicas individuales.

[FRECUENCIA DE MANTENIMIENTO]

Cambio de cárter de aceite del motor	500 h
Cambio de filtro de aceite del motor	500 h
Cambio de filtro de combustible del motor	1 000 h
Cambio de aceite hidráulico	1 000 h
Cambio de refrigerante	Según sea necesario (al menos cada 2 años)

ESPECIFICACIONES

[EQUIPAMIENTO OPCIONAL]

MOTOR

Motor diésel de Fase V de la UE con filtro de partículas diésel (DPF, en inglés) | Versión de alta velocidad de 36 km/h | Regulador manual para rpm del motor con transmisión hidrostática de parada.

SISTEMA HIDRÁULICO

Cuarto circuito de control e instalación en bastidor elevador, incluye acoplamientos y funcionamiento continuo, p. ej., para accesorios con 2 funciones hidráulicas | Salida hidráulica para martillo de mano frontal, con divisor de flujo | Retorno libre, en bastidor elevador | Filtro de derivación Kleenoil.

CABINA

Protección con tragaluz FOPS | Baliza amarilla | Puerta a mano derecha con ventana corrediza | Kit de instalación de radio | 1 o 2 proyectores de iluminación de trabajo adicionales montados en la cabina, en la parte posterior | Aire acondicionado | Ventana corrediza en puerta del lateral izquierdo | Ventana corrediza en lateral derecho | Asiento MSG 95 (de primera calidad): amortiguador neumático, respaldo muy alto y reposabrazos con inclinación ajustable, suspensión horizontal y longitudinal, calefacción en respaldo y asiento, apoyo lumbar neumático.

NEUMÁTICOS

Michelin Bibload 400/70 R20 | Michelin XMCL 400/75 R20 | Alliance 20 500/45 R20 | Nexen Solid 10.00-20 | Otros neumáticos no estándares disponibles bajo petición.

SEGURIDAD

Válvula de bloqueo de seguridad de cilindro de brazo de cargadora y cuchara | Válvula de regulación de descenso.

ACOPLADORES

Acoplador de cabeza redonda | Acoplador de remolque Rockinger.

OTROS

Unidad de lubricación central | Pintura especial | Bioaceite | Dispositivo antirrobo (inmovilizador) | Bomba de relleno de depósito eléctrica | Contrapesos de eje trasero, aprox. 260 kg | Válvulas de control de ruptura de manguera controladas por piloto para cilindros de elevación e inclinación | Acopladores rápidos (cara plana) para tercer circuito de control en bastidor elevador | Alarma de seguridad para desplazamiento en marcha atrás | Sistema de control de suspensión de desplazamiento | Aceptado como tractor forestal o agrícola | Equipamiento adicional opcional disponible bajo petición | Sistema de cinemática paralela de bastidor elevador estándar | Sistema de cinemática paralela de bastidor elevador extendido (+500 mm).

[TIPO DE CUCHARA]

	Contenido	Densidad	Ancho	Altura de descarga
Cuchara para uso general, sistema de acoplamiento rápido, dientes	1,20 m ³	1,8 t/m ³	2 100 mm	2 750 mm
Cuchara para uso general, sistema de acoplamiento rápido, filo atornillado	1,20 m ³	1,8 t/m ³	2 100 mm	2 710 mm
Cuchara de tierra, sistema de acoplamiento rápido, dientes	1,35 m ³	1,6 t/m ³	2 100 mm	2 700 mm
Cuchara de tierra, sistema de acoplamiento rápido, filo atornillado	1,35 m ³	1,6 t/m ³	2 100 mm	2 660 mm
Cuchara para material ligero, filo atornillable	1,55 m ³	1,2 t/m ³	2 100 mm	2 610 mm
Cuchara para material ligero, filo atornillable	1,80 m ³	0,8 t/m ³	2 200 mm	2 550 mm
Cuchara para múltiples usos, sistema de acoplamiento rápido	1,05 m ³	1,6 t/m ³	2 100 mm	2 785 mm
Cuchara para descarga lateral, sistema de acoplamiento rápido, sin dientes	0,85 m ³	1,8 t/m ³	2 100 mm	2 665 mm
Cuchara para descarga alta, sistema de acoplamiento rápido, sin dientes	1,20 m ³	1,2 t/m ³	2 100 mm	3 970 mm
Cuchara para descarga alta, sistema de acoplamiento rápido, sin dientes	1,80 m ³	0,6 t/m ³	2 200 mm	4 030 mm
Cuchara para cantera, sistema de acoplamiento rápido	0,95 m ³	2,1 t/m ³	2 100 mm	2 780 mm
Cuchara para compost	1,20 m ³	1,2 t/m ³	2 100 mm	2 750 mm



YANMAR



Yanmar Compact Equipment EMEA

ES_V120_0122



www.yanmar.com