



YANMAR

C08-A C08-AG

MINI-DUMPER



C08-A

C08-AG

Peso operacional

570 a 765 kg

541 a 740 kg

Motor

Yanmar L100

Kohler CH440

Combustível

Gasóleo

Gasolina

Carga útil

800 kg

EFICIÊNCIA EM TODOS OS TIPOS DE TERRENO



ESTRUTURA COMPACTA

Largura total reduzida e círculo de viragem apertado para se adaptar nas áreas mais estreitas. Comprimento de apenas 1926 mm (sem autocarregador) e 2595 mm (com autocarregador) para um transporte fácil.



SEGURANÇA

Alavanca de travão de estacionamento que pode ser travada. Painel de instrumentos protegido, ergonómico e funcional. O filtro duplo protege o motor para permitir o trabalho em condições adversas.



MOTOR

Equipado com a geração LV de motores a gasóleo da Yanmar. Em conformidade com os regulamentos da Fase V da UE. Duradouro e confortável de utilizar graças ao seu potente motor. A C08-AG, a versão a gasolina da C08, tem o potente e compacto motor Kohler CH440 de 14 HP.



DESCARGA

Grande capacidade do reservatório para uma máquina tão compacta. Inclinação para a frente. Ângulo de descarga elevado do reservatório: descarga num só passo para maior segurança.



MANUTENÇÃO

Concebida para uma manutenção simples, para permitir um acesso rápido e fácil a todos os componentes e para facilitar as verificações diárias.



ERGONOMIA

Fácil acesso às alavancas de controlo e utilização simples. Acesso à posição de operação por ambos os lados. Poucas vibrações transmitidas ao operador. Suporte de documentos integrado e protegido.

FIABILIDADE E ROBUSTEZ

- + 5 configurações: POWER, POWER+, HI-TIP, HI-TIP+, Reservatório rotativo.
- + Alto desempenho em demolição, renovação, agricultura e paisagismo.
- + Os rastros de borracha não danificam o asfalto e oferecem uma excelente aderência em terrenos macios.
- + Rastos equipados com apoios pendulares para compensar as irregularidades do terreno.

ESTRUTURA COMPACTA

- + A Yanmar C08 é ideal para utilização em todos os tipos de terreno e oferece versatilidade e produtividade.
- + O tamanho da C08 permite-lhe trabalhar em espaços extremamente reduzidos, nos quais a sua largura (810 mm para a versão padrão e 835 mm com autocarregador) é um recurso valioso.
- + Possui um chassi inferior montado sobre. Rastos extremamente sólidos, podendo subir degraus, trabalhar em terrenos instáveis, e na neve.



DESCARGA

- + Capacidade do reservatório de grandes dimensões:
 - 0,42 m³: Configuração Reservatório rotativo.
 - 0,34 m³ a 0,36 m³: Configurações Power, Power+, Hi-tip e Hi-tip+.
- + Os modelos Hi Tip têm uma altura de descarga de até 1500 mm e podem inclinar as cargas para a maioria dos tipos de contentores, passando por cima de vedações e muros de jardim e para áreas de trabalho elevadas.
- + A forma específica dos rolos oscilantes facilita a passagem das máquinas em terrenos acidentados, mantendo a carga estável no contentor.
- + A carga útil da C08 é de 800 kg, o que lhe permite operar na maioria dos trabalhos. Foi concebida para a remoção de resíduos e materiais de construção de locais de trabalho, sendo igualmente adequada para todos os tipos de transporte de materiais.

SISTEMA DE CONTROLO ERGONÓMICO

A C08 é acessível de ambos os lados e muito simples de utilizar. O arranque é rápido e fácil em todas as condições climatéricas e as alavancas de controlo precisas e intuitivas aumentam o conforto do operador. A C08 oferece um deslocamento cómodo e preciso graças ao sistema de transmissão hidrostática e as vibrações sentidas pelo operador são reduzidas. Estas características reduzem a fadiga do operador após um longo dia de trabalho.



MOTOR

O motor a gasóleo Stage V da Yanmar e o excelente sistema de transmissão hidrostática com bombas de injeção de fluxo variável instaladas na C08 reduzem as vibrações sentidas pelo operador. Este sistema fornece a combinação específica de velocidade e

potência que os operadores procuram. Os sistemas hidráulicos que controlam o contentor e o autocarregador são separados, permitindo que sejam operados durante deslocamentos. A versão a gasolina da C08 é a máquina ideal para as empresas de jardinagem que trabalham com pequenas ferramentas elétricas a gasolina. O seu motor a gasolina Kohler CH440 permite que os utilizadores no local de trabalho tenham apenas um tipo de combustível, facilitando a sua gestão.



MANUTENÇÃO

As verificações diárias são facilitadas pelo fácil acesso aos pontos de manutenção. A abertura de grandes dimensões do capô do motor, que permite um acesso ideal aos principais componentes do motor e aos pontos de controlo diário (água, óleo do motor, filtros...), está posicionada de forma a facilitar as operações de manutenção. Além disso, o painel de controlo é extremamente fácil de utilizar e intuitivo. Oferece ao operador uma rápida familiarização e máxima segurança no local de trabalho.



SEGURANÇA

A C08 possui um painel de instrumentos protegido, ergonómico e funcional, equipado com contador de horas, chave de arranque e buzina para maximizar a segurança do operador nos locais de trabalho. Está também equipada com uma alavanca de travão de estacionamento que pode ser trancada e um sistema de dupla filtragem que protege o motor e permite trabalhar em condições difíceis. Além disso, um contrapeso instalado na parte frontal da estrutura inferior passa a ser um padrão em todas as configurações Power, Hi-tip e Reservatório rotativo para melhorar a estabilidade e a segurança dos operadores.

EQUIPAMENTO

VERSÕES

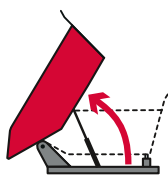

POWER

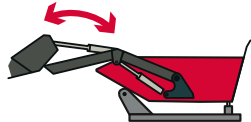

POWER+

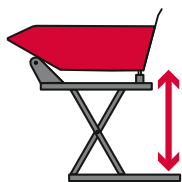

HI TIP



HI TIP+

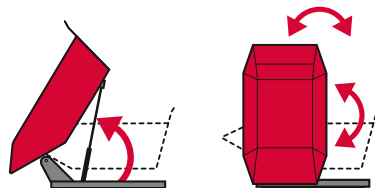

RESERVATÓRIO

EQUIPAMENTO PADRÃO

Filtro duplo



1

Rolos inferiores

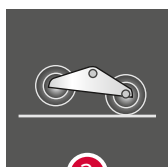

2

Travão de mão



3

Rodas de aço

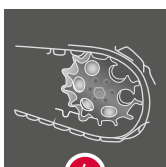

4

55 Ah

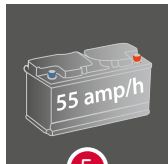

5

Depósito de combustível de 10 l

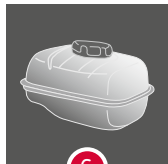

6

Interruptor da bateria



7

Contador de horas

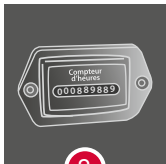

8

Bomba com caudal variável



9

Cobertura frontal grande



10

Radiador com ventoinha elétrica



11

Motor de arranque elétrico

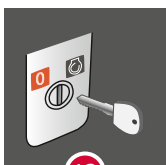

12

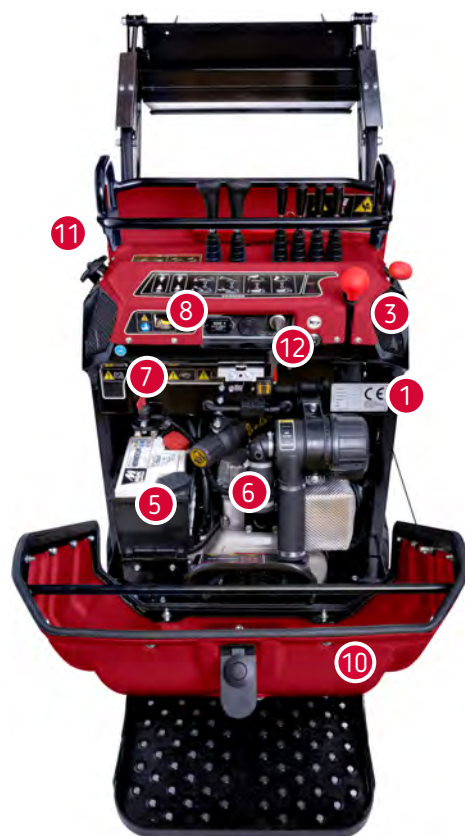

ESPECIFICAÇÕES TÉCNICAS

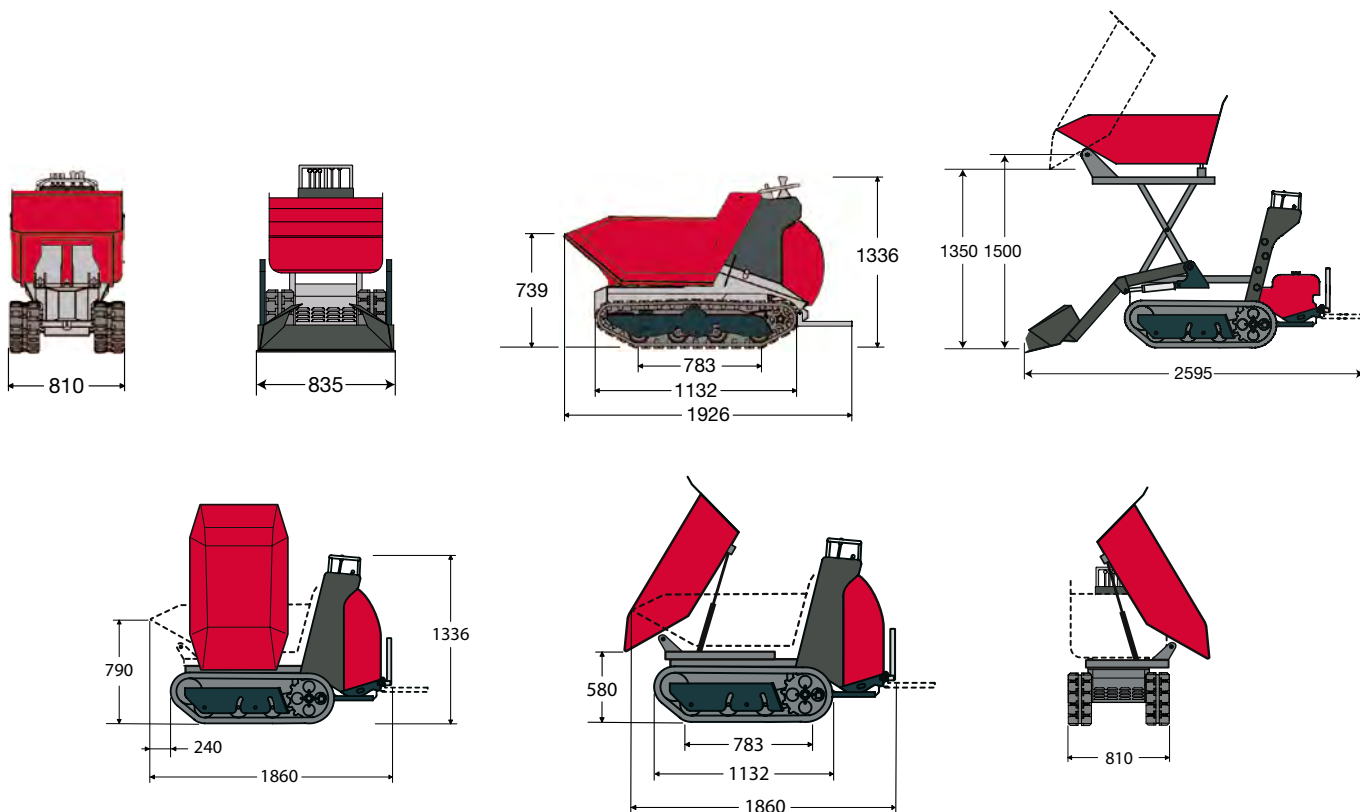

[PESO]

	POWER	POWER+	HI TIP	HI TIP+	Reservatório
Peso operacional (kg) - C08-A	570 kg	660 kg	670 kg	765 kg	658 kg
Peso operacional (kg) - C08-AG	541 kg	637 kg	643 kg	740 kg	632 kg

[MOTOR]

	C08-A	C08-AG
Tipo	Yanmar L100	Kohler CH440
Combustível	Gasóleo	Gasolina
Potência efetiva	6,8 kW/h	9,9 kW/h

[SISTEMA HIDRÁULICO]

Transmissão	Hidrostática
Bombas hidráulicas	2 bombas com caudal variável 1 bomba com caudal fixo

[DESEMPENHO]

Velocidade máx. de deslocamento	4 km/h
Carga útil	800 kg
Capacidade do reservatório de descarga em conformidade com a SAE (POWER)	0,36 m³
Capacidade do reservatório de descarga em conformidade com a SAE (POWER+)	0,34 m³
Capacidade do reservatório de descarga em conformidade com a SAE (HI TIP)	0,36 m³
Capacidade do reservatório de descarga em conformidade com a SAE (HI TIP+)	0,34 m³
Capacidade do reservatório de descarga em conformidade com a SAE (Reservatório rotativo)	0,42 m³

[CHASSI]

Largura dos rastros	180 mm
Tipo	Rolos inferiores



YANMAR



Yanmar Compact Equipment EMEA

PT_C08_0523



www.yanmar.com