

Dumper basculante de 3 toneladas

PRINCIPAIS CARATERÍSTICAS E BENEFÍCIOS - MACH2080

TRANSMISSÃO
HIDROSTÁTICA



O Dumper basculante de 3 toneladas, Fase V, da Thwaites, é fabricado a pensar nos empreiteiros, proporcionando maior segurança para o operador, reduzindo o risco no local e melhorando o desempenho. Alimentada por um motor Yanmar de 18,1 kW e 3 cilindros, com um binário máximo de 107 Nm para uma tração e controlo ideais, esta máquina é acionada por uma transmissão hidrostática, tornando-a simples e fácil de operar.

As máquinas Thwaites de 3 toneladas estão disponíveis numa variedade de configurações para atender às suas necessidades, incluindo:

- › Ponta reta
- › Basculante alto

Esta máquina robusta e resistente tem um balde em chapa de aço de 6 mm totalmente soldada à abertura e às partes laterais com secção de caixa reforçada para diminuir a possibilidade de danos no balde. O balde basculante permite uma rotação de 90° para a esquerda e para a direita, facilitando o acesso a cargas basculantes em áreas restritas e dando maior controlo ao operador, reduzindo assim o risco no local.

Cada Dumper é fornecido de série com um travão acionado por mola com libertação hidráulica (SAHR), estrutura ROPS (proteção contra capotamento), suporte de reboque, faróis LED, luzes de estrada LED completas, incluindo luzes de circulação diurna e um alarme de marcha-atrás.

Fácil de manter e de reparar, com um rendimento residual líder de mercado.

Seguro, compatível e competitivo.

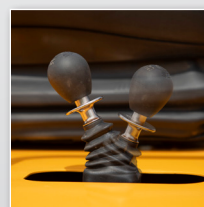

Thwaites

Thwaites Ltd, Leamington Spa,
Warwickshire, CV32 7NQ, England
Tel +44 (0)1926 422471

www.thwaitesdumpers.co.uk



Para obter mais
informações,
selecione este
código QR a partir
do seu smartphone



VAMOS AO TRABALHO.

Dumper basculante de 3 toneladas

DIMENSÕES E ESPECIFICAÇÕES - MACH2080

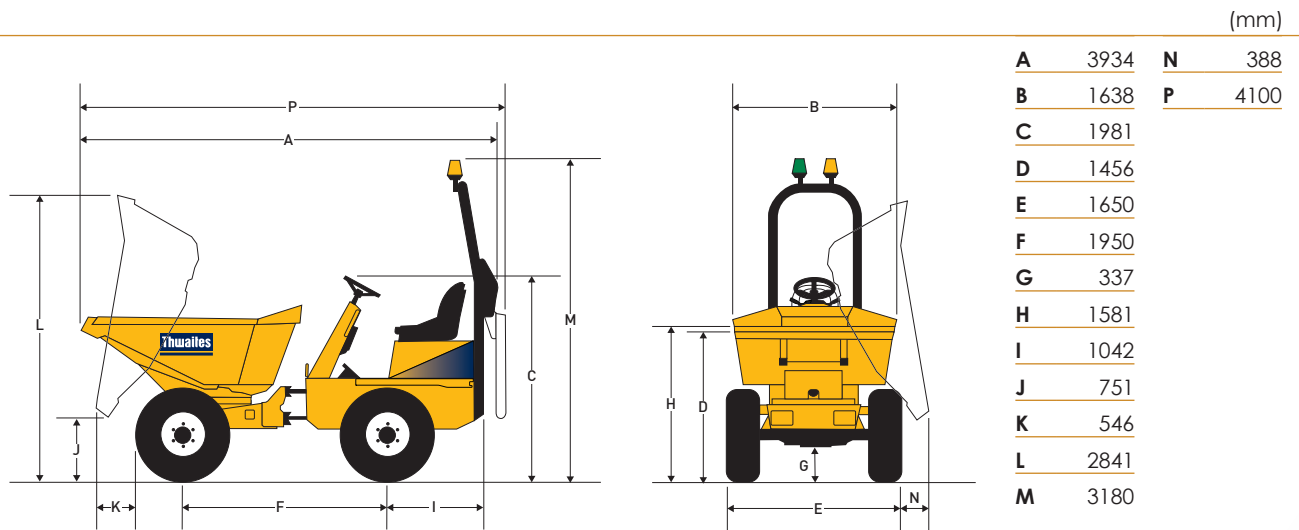

Peso	Sem carga	2250 kg
	Envio	2158 kg

Capacidades	Carga de segurança máxima	3000 kg
	Acumulada	1640 litros
	Atingida	1210 litros
	Água	990 litros

Motor

- Yanmar 3TNV88-BWWA, refrigerado a água, diesel de injeção direta de 3 cilindros com refrigeração a água
- Potência 18,1 kW/24,3 cv a 2000 rpm
- Binário de 107 Nm (78,9 lbf ft)

Níveis de ruído

- Ouvido do operador 84 LpA / nível de ruído aéreo 101 Lwa

Transmissão

- Hidrostática com faixa de velocidade alta/baixa, alavanca de controlo direcional montada na coluna e facilidade de avanço rápido

Velocidades	Para a frente e marcha-atrás	
	Baixa	0 - 6,1 km/h (3,8 mph)
	Alta	0 - 16,1 km/h (10,0 mph)

Pneus	295/80 - 15,3
	Índice de carga/velocidade - 131 A6

Travões e eixos

- Discos totalmente fechados imersos em óleo montados no eixo traseiro e com ajuste automático do desgaste
- Travão acionado por mola com libertação hidráulica (SAHR)

Chassis Kinglink

- Construído a partir de chapa de aço dobrada, com três pontos Kinglink proporcionando articulação e oscilação para melhor estabilidade, tração e segurança no local

Balde

- Totalmente revestida a chapa de aço de 6 mm operada hidráulicamente
- Abertura do balde e partes laterais com secção de caixa reforçada
- A função basculante permite uma rotação de 180°

Assento e controlos

- Assento com suspensão ajustável com cinto de segurança de alta visibilidade
- Luzes de aviso LED para todas as funções críticas

Acesso para tarefas de assistência

- A tampa do motor com fechadura proporciona fácil acesso a pontos de assistência a partir do solo
- Os depósitos de gasóleo e hidráulico estão posicionados em baixo, permitindo o acesso às tampas de enchimento

Parte elétrica

- A cablagem está protegida dentro de condutas e todos os componentes elétricos resistentes à água de acordo com as normas IP65/67.

Direção e sistema hidráulico

- Direção hidráulica assistida
- Filtragem da linha de retorno para todos os serviços
- Ponto de teste hidráulico instalado de série

Capacidades do depósito

Combustível	24,5	litros
Sistema hidráulico	25,0	litros

Círculo de viragem	9,2 m
---------------------------	-------

Equipamento de série

- Iluminação de estrada LED completa incl. DRL (luzes de condução diurna)
- Faróis LED
- Suporte de reboque
- Alarme sonoro de marcha-atrás

Equipamento opcional

- Espelhos de circulação em estrada
- Indicador das porcas das rodas

Thwaites

Thwaites Ltd, Leamington Spa,
Warwickshire, CV32 7NQ, England
Tel +44 (0)1926 422471

www.thwaitesdumpers.co.uk



As imagens são representativas, mas detalhes ou equipamentos específicos podem variar de acordo com o país. Reservamo-nos o direito de alterar todas e quaisquer especificações sem aviso prévio. 01/2024