

Dumper basculante T450 de 4,5 toneladas

PRINCIPAIS CARATERÍSTICAS E BENEFÍCIOS - MACH2044



O Dumper basculante de T450, Fase V, da Thwaites, é fabricado a pensar nos empreiteiros, proporcionando maior segurança para o operador, reduzindo o risco no local e melhorando o desempenho. Alimentada por um motor Yanmar de 33,3 kW, com um binário máximo de 142 Nm para uma tração e controlo ideais, esta máquina é acionada por uma transmissão hidrostática, tornando-a simples e fácil de operar.

Esta máquina robusta e resistente tem um balde em chapa de aço de 6 mm totalmente soldada à abertura e às partes laterais com secção de caixa reforçada para diminuir a possibilidade de danos no balde. O balde basculante permite uma rotação de 90° para a esquerda e para a direita, facilitando o acesso a cargas basculantes em áreas restritas e dando maior controlo ao operador, reduzindo assim o risco no local.

Cada Dumper basculante T450 é fornecido de série com um travão acionado por mola com libertação hidráulica (SAHR) estrutura ROPS (proteção contra capotamento), suporte de reboque, faróis de estrada LED integrais, incluindo luzes de circulação diurna, farol LED e um alarme de marcha-atrás. Os extras opcionais incluem retrovisores de circulação em estrada, indicadores de porcas das rodas, velocímetro com GPS e uma unidade de tração.

Fácil de manter e de reparar, com um rendimento residual líder de mercado.

Seguro, compatível e competitivo.



Thwaites

Thwaites Ltd, Leamington Spa,
Warwickshire, CV32 7NQ, England
Tel +44 (0)1926 422471

www.thwaitesdumpers.co.uk



Para obter mais
informações,
selecione este
código QR a partir
do seu smartphone



VAMOS AO TRABALHO.

Dumper basculante T450 de 4,5 toneladas

DIMENSÕES E ESPECIFICAÇÕES - MACH2044

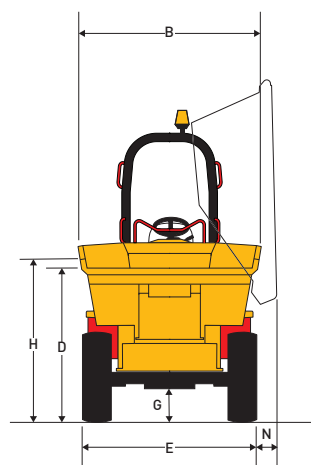
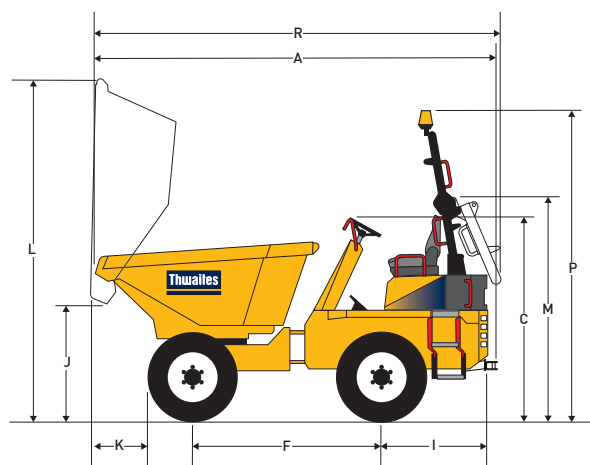

(mm)

A	4211	N	328
B	1938	P	3328
C	2151	R	4223
D	1643		
E	1851		
F	1978		
G	319		
H	1758		
I	1111		
J	1090		
K	586		
L	3425		
M	2336		

Peso	Sem carga	3190 kg
	Envio	3080 kg

Capacidades	Carga de segurança máxima	4500 kg
	Acumulada	2535 litros
	Atingida	2000 litros
	Água	1380 litros

Motor

- Yanmar 3TNV86CHT, 3 cilindros, refrigerado a água, turbo common rail diesel com injeção direta e DPF
- Potência 33,3 kW/45 cv a 2600 rpm
- Binário de 142 Nm (105 lbf ft).

Níveis de ruído

- Ouvido do operador 84 LpA / nível de ruído aéreo 101 LwA

Transmissão

- Hidrostática com faixa de velocidade alta/baixa, alavanca de controlo direcional montada na coluna e facilidade de avanço rápido

Velocidades	Para a frente e marcha-atrás	
	Baixa	0 - 7,9 km/h (4,9 mph)
	Alta	0 - 21,4 km/h (13,4 mph)

Pneus	12/75 - 18,0
	Índice de carga/Velocidade - 126 A8

Travões e eixos

- Discos totalmente fechados imersos em óleo montados no eixo traseiro e com ajuste automático do desgaste
- Travão acionado por mola com libertação hidráulica (SAHR)

Chassis Kinglink

- Construído a partir de chapa de aço dobrada, com três pontos Kinglink proporcionando articulação e oscilação para melhor estabilidade, tração e segurança no local

Balde

- Totalmente revestida a chapa de aço de 6 mm operada hidráulicamente
- Abertura do balde e partes laterais com secção de caixa reforçada
- A função basculante permite uma rotação de 180°

Assento e controlos

- Assento com suspensão ajustável com cinto de segurança de alta visibilidade
- Luzes de aviso LED para todas as funções críticas

Acesso para tarefas de assistência

- A tampa do motor com fechadura proporciona fácil acesso a pontos de assistência a partir do solo
- A porta de acesso traseira incorpora a bateria, a placa de distribuição de energia e o filtro de ar

Parte elétrica

- Painéis de fusíveis e relés alojados em posições de fácil acesso
- Todos os componentes elétricos são resistentes à água de acordo com a classificação IP67

Direção e sistema hidráulico

- Direção hidráulica assistida
- Filtragem da linha de retorno para todos os serviços
- Ponto de teste hidráulico instalado de série

Capacidades do depósito

Combustível	44	litros
Sistema hidráulico	44	litros

Círculo de viragem

8,25 m

Equipamento de série

- Iluminação de estrada LED completa incl. DRL (luzes de condução diurna)
- Câmara e monitor do painel do tablier
- Farol LED âmbar
- Proteção da ventoinha
- Alarme sonoro de marcha-atrás

Equipamento opcional

- Espelhos de circulação em estrada
- Velocímetro com GPS
- Indicador das porcas das rodas
- Assento aquecido

Thwaites

Thwaites Ltd, Leamington Spa,
Warwickshire, CV32 7NQ, England
Tel +44 (0)1926 422471

www.thwaitesdumpers.co.uk



As imagens são representativas, mas detalhes ou equipamentos específicos podem variar de acordo com o país. Reservamo-nos o direito de alterar todas e quaisquer especificações sem aviso prévio. 01/2024