

Basculante Powerswivel de 6 toneladas com cabina

PRINCIPAIS CARATERÍSTICAS E BENEFÍCIOS – MACH2462



O Dumper basculante com cabina de 6 toneladas, Fase V, da Thwaites, é fabricado a pensar nos empreiteiros, proporcionando maior segurança para o operador, reduzindo o risco no local e melhorando o desempenho. A cabina é testada ao nível 2 de ROPS 3471 e FOPS 3449. Como tal, todos os dumpers Thwaites com cabina são aprovados pelo UK Major Contractors Group. O balde Powerswivel permite uma rotação de 90° para a esquerda e para a direita, facilitando o acesso a cargas basculantes em áreas restritas e dando maior controlo ao operador, reduzindo assim o risco no local.

Alimentado por um motor a diesel Yanmar turbo de 3,3 L equipado com um DPF para cumprir os regulamentos de emissões da UE Fase V, beneficia de uma potência de pico de 53,7 kW, 295 Nm de binário e sem necessidade de AdBlue. Os dumpers com cabina Thwaites estão disponíveis numa variedade de tamanhos adicionais para atender às suas necessidades:

- › Ponta dianteira de 6 toneladas com cabina
- › Ponta dianteira de 9 toneladas com cabina

Todos os dumpers são fornecidos de série com travão acionado por mola com libertação hidráulica (SAHR), ecrã de 7 polegadas que exhibe uma visibilidade de 150° em redor da máquina, ar condicionado, luzes de estrada LED, proteção de ecrã e câmaras dianteira e traseira, e estão disponíveis como extras opcionais um velocímetro com GPS, limpa-para-brisas traseiro e faróis de trabalho ajustáveis.



Seguro, compatível e competitivo.

Este código QR conduzi-lo-á a uma breve apresentação informativa da máquina



Thwaites

Thwaites Ltd, Leamington Spa,
Warwickshire, CV32 7NQ, England
Tel +44 (0)1926 422471

www.thwaitesdumpers.co.uk



VAMOS AO TRABALHO.

Bascalante Powerswivel de 6 toneladas com cabina

DIMENSÕES E ESPECIFICAÇÕES – MACH2462

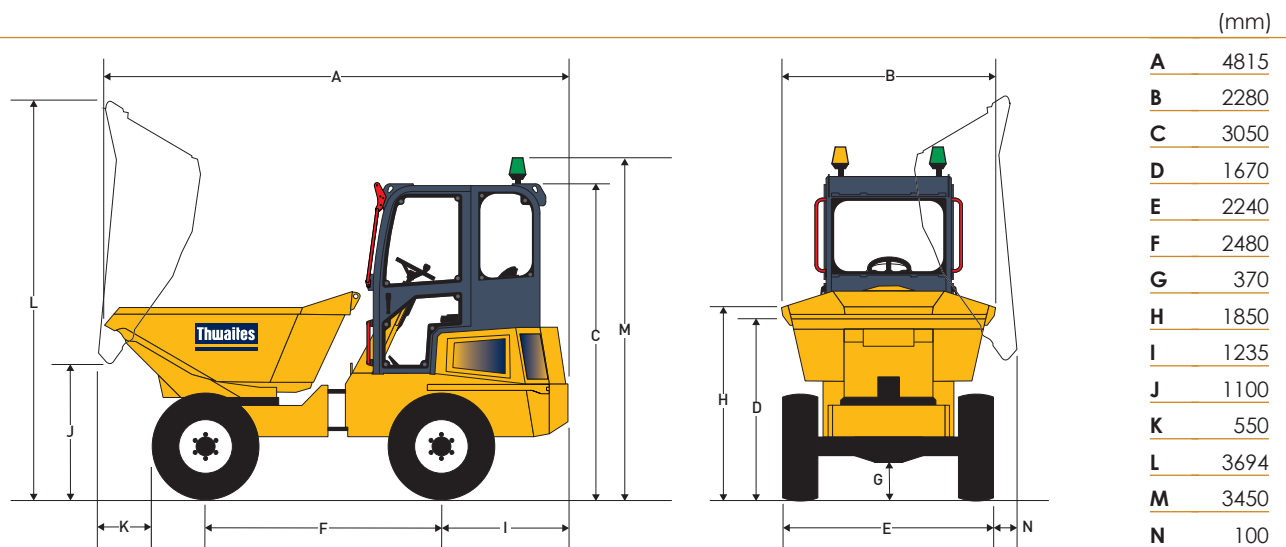

Peso	Sem carga	4710 kg
	Envio	4586 kg

Capacidade	Carga máxima de segurança	6000 kg
	Acumulada	3150 litros
	Atingida	2550 litros
	Água	1650 litros

Motor

- > Yanmar 4TNV98CT, turbo diesel com injeção de combustível de 4 cilindros e refrigeração a água com filtro de partículas diesel pós-tratamento
- > Potência 53,7 kW / 72 cv a 2100 rpm
- > Binário de 295 Nm (217 lbf ft).

Níveis de ruído

- > Ouvido do operador 84 LpA / nível de ruído aéreo 100 LWA

Transmissão

- > Hidrostática com faixa de velocidade alta/baixa, alavanca de controlo direcional montada na coluna e facilidade de avanço lento

Velocidades	Para a frente e marcha-atrás	
	1	6,1 km/h (3,7 mph)
	2	25,0 km/h (15,5 mph)

Pneus	405/70 – 20,0
	Índice de carga/velocidade – 145G

Travões e eixos

- > Discos totalmente fechados imersos em óleo montados no eixo traseiro e com ajuste automático do desgaste
- > Travão de mão acionado por mola com libertação hidráulica (SAHR)

Chassis Kinglink

- > Construído a partir de chapa de aço dobrada, com três pontos Kinglink proporcionando articulação e oscilação para melhor estabilidade, tração e segurança no local

Balde

- > Chapa base de aço de 8 mm operada hidraulicamente
- > Abertura do balde e partes laterais com secção de caixa reforçada
- > O balde Powerswivel permite uma rotação de 180°

Assento e controlos

- > Assento com suspensão ajustável com cinto de segurança de alta visibilidade
- > A unidade de visualização transparente do operador possui todas as luzes de aviso

Acesso para tarefas de assistência

- > A tampa do motor bloqueável proporciona acesso ao motor
- > As tampas laterais bloqueáveis sem chaves para pontos de assistência a partir do solo

Componentes elétricos

- > Os fusíveis e relés estão alojados numa placa central de distribuição de energia
- > A cablagem principal está totalmente protegida numa conduta sólida e incorpora a porta de diagnóstico do motor

Direção e sistema hidráulico

- > Direção hidráulica assistida
- > Filtragem da linha de retorno para todos os serviços
- > Ponto de teste hidráulico instalado de série

Capacidades do depósito

Combustível	72 litros
Sistema hidráulico	50 litros

Círculo de viragem

16,6 m

Equipamento de série

- > Iluminação de estrada LED completa incl. DRL (faróis de condução diurna)
- > Câmaras dianteira e traseira e monitor do painel do tablier
- > Feixes LED
- > Proteção da ventoinha
- > Alarme sonoro de marcha-atrás
- > Ar condicionado
- > Proteção do ecrã

Equipamento opcional

- > Faróis de trabalho ajustáveis
- > Assento com suspensão pneumática
- > Sistema de limpa-para-brisas traseiro
- > Indicador das porcas das rodas
- > Velocímetro com GPS
- > Entrada USB
- > Unidade de tração

Thwaites

Thwaites Ltd, Leamington Spa,
Warwickshire, CV32 7NQ, England
Tel +44 (0)1926 422471

www.thwaitesdumpers.co.uk



Reservamo-nos o direito de alterar todas e quaisquer especificações sem aviso prévio. 09/2024